

Media-Daten 2010



CUXjournal

Das Magazin für das Cuxland

Preisliste Nr. 10 vom 1. 1. 2010, Blatt 1

Verlag: Cuxhaven-Niederelbe Verlagsgesellschaft mbH & Co. KG, Kaemmererplatz 2, 27472 Cuxhaven
Kontakt: Anzeigen- und Verkaufsberatung: Lothar Arndt
Verlag: Tel. 04721/585 302 • Fax 04721/585 230 • **E-Mail:** larndt@cuxonline.de, Internet: <http://www.cn-online.de>

Kurzcharakteristik: Das »CUXjournal« erscheint viermal jährlich als Beilage der Cuxhavener Nachrichten, der Nordsee-Zeitung (Kreisanzeiger) und der Niederelbe-Zeitung und wendet sich mit Reportagen, populärwirtschaftlichen Themen, historischen und touristischen Informationen sowie aktuellen Themen zur Entwicklung der Stadt Cuxhaven und der Region an die Leser im gesamten Landkreis Cuxhaven (198 000 Einwohner), aber auch an die jährlich rund 600 000 Urlauber im Cuxland.

Auflage: rund 55 000 Exemplare

Verbreitung: Magazinbeilage in Cuxhavener Nachrichten
Niederelbe-Zeitung
Nordsee-Zeitung (Kreisanzeiger)

Format: 210 mm Breite, 297 mm Höhe

Satzspiegel: 186 mm Breite, 267 mm Höhe
4 Spalten à 45 mm
1/1 Seite auch mit Anschnitt möglich (213 mm Breite, 303 mm Höhe)

Preise:	Format	Ortspreise		Grundpreise*	
		s/w	Farbe	s/w	Farbe
	1/1 Seite	1.875,- €	2.193,- €	2.206,- €	2.580,- €
	1/2 Seite	938,- €	1.096,- €	1.104,- €	1.289,- €
	1/4 Seite	471,- €	564,- €	554,- €	664,- €
	1/8 Seite	237,- €	286,- €	279,- €	337,- €

Sonderplatzierungen:	Ortspreise	Grundpreise*
2. Umschlagseite, 4c	2.360,- €	2.777,- €
3. Umschlagseite, 4c	2.360,- €	2.777,- €
4. Umschlagseite, 4c	2.523,- €	2.968,- €

Erscheinungstermine:

Anzeigenschluss/Rücktrittstermine:

Heft 107 – 25. März 2010	26. Februar 2010
Heft 108 – 24. Juni 2010	28. Mai 2010
Heft 109 – 23. September 2010	27. August 2010
Heft 110 – 25. November 2010	29. Oktober 2010

Rabattstaffel:	Mengenstaffel	Erweiterte Mengenstaffel
	ab 1/4 Seite = 4%	ab 2 Seiten = 20%
	ab 1/2 Seite = 6%	ab 4 Seiten = 25%
	ab 3/4 Seite = 8%	ab 6 Seiten = 30%
	ab 1/1 Seite = 10%	

* Die Grundpreise werden bei Abrechnung über eine Werbeagentur angewendet.

Alle Preise zzgl. MwSt.

Anzeigen-Preisliste:

Format	210 mm Breite, 297 mm Höhe
Satzspiegel	186 mm Breite, 267 mm Höhe
Spaltenbreite	4 Spalten à 45 mm
1/1 Seite	1068 mm

CUXjournal

Das Magazin für das Cuxland

Preisliste Nr. 10 vom 1. 1. 2010, Blatt 2

Verlag: Cuxhaven-Niederelbe Verlagsgesellschaft mbH & Co. KG, Kaemmererplatz 2, 27472 Cuxhaven

Kontakt: Anzeigen- und Verkaufsberatung: Lothar Arndt

Verlag: Tel. 0 47 21/585 302 • Fax 0 47 21/585 230 • **E-Mail:** larndt@cuxonline.de, Internet: <http://www.cn-online.de>

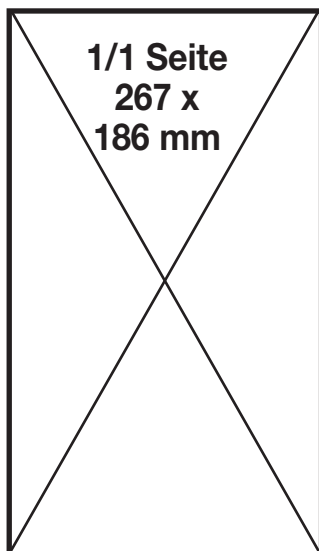

	Ortspreis	Grundpreis
sw	1.875,- €	2.206,- €
Farbe	2.193,- €	2.580,- €

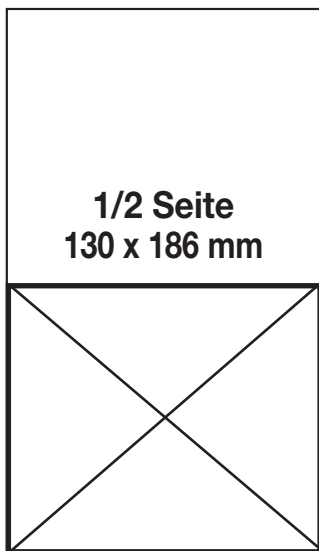

	Ortspreis	Grundpreis
sw	938,- €	1.104,- €
Farbe	1.096,- €	1.289,- €

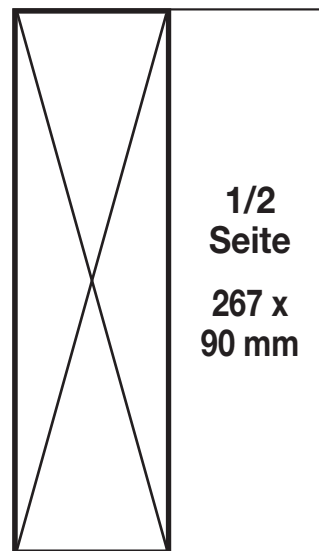

	Ortspreis	Grundpreis
sw	938,- €	1.104,- €
Farbe	1.096,- €	1.289,- €

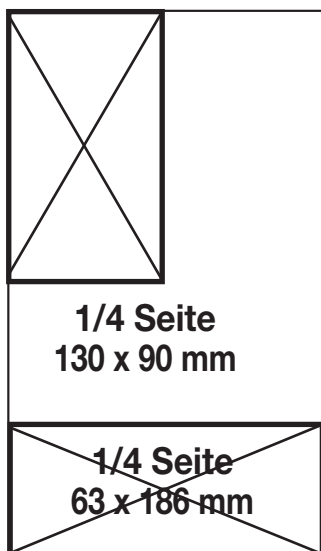

	Ortspreis	Grundpreis
sw	471,- €	554,- €
Farbe	564,- €	664,- €

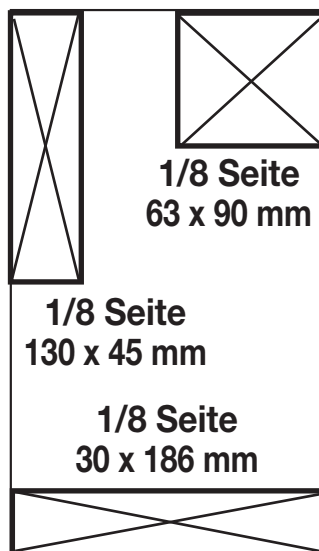

	Ortspreis	Grundpreis
sw	237,- €	279,- €
Farbe	286,- €	337,- €

	Ortspreise	Grundpreise
2. Umschlagseite, 4c	2.360,- €	2.777,- €
3. Umschlagseite, 4c	2.360,- €	2.777,- €
4. Umschlagseite, 4c	2.523,- €	2.968,- €

Das attraktive Magazin –
Werbung zu Ihrem Vorteil

CUXjournal
Das Magazin für das Cuxland

Preisliste Nr. 10 vom 1. 1. 2010, Blatt 3

Verlag: Cuxhaven-Niederelbe Verlagsgesellschaft mbH & Co. KG, Kaemmererplatz 2, 27472 Cuxhaven
Kontakt: Anzeigen- und Verkaufsberatung: Lothar Arndt
Verlag: Tel. 04721/585302 • Fax 04721/585230 • **E-Mail:** larndt@cuxonline.de, Internet: <http://www.cn-online.de>

- ◆ Große Verbreitung durch die Abonnementszeitungen
Cuxhavener Nachrichten, Niederelbe-Zeitung und
Nordsee-Zeitung (Kreisanzeiger)
- ◆ Zusatzverbreitung durch erweitertes Angebot
- ◆ Zeitschriftencharakter
- ◆ Attraktive Farbigkeit des Produkts
- ◆ Interessantes und farbiges redaktionelles Umfeld
- ◆ Häufige Nutzung durch den Leser, da die
Ausgaben auf eine Langzeitlesedauer angelegt sind
- ◆ Mehrfachnutzung der Anzeigen möglich
- ◆ Große Akzeptanz bei den Lesern
- ◆ Sammlerobjekt

◆ ca. 150 000 Leser je Ausgabe

Bitte weiterleiten an Frau/Herrn:

Technische Daten:

Druckvorlagen Digitale Druckvorlagen

CUXjournal
Das Magazin für das Cuxland

Preisliste Nr. 10 vom 1. 1. 2010, Blatt 4

Verlag: Cuxhaven-Niederelbe Verlagsgesellschaft mbH & Co. KG, Kaemmererplatz 2, 27472 Cuxhaven

Kontakt: Anzeigen- und Verkaufsberatung: Lothar Arndt

Verlag: Tel. 04721/585302 • Fax 04721/585230 • **E-Mail:** larndt@cuxonline.de, Internet: <http://www.cn-online.de>

ISDN-Übertragungen:

(04721) 585 340, 585 202, 585 311, 585 206

E-Mail: anzeigen@cuxonline.de

FTP-Upload auf Anfrage

Rückfragen und weitere Informationen unter (04721) 585341

Vor der Übertragung der Daten schicken Sie uns bitte Ihren Anzeigenauftrag per Post, Fax oder E-Mail oder stimmen Sie sich mit der Disposition ab.

Sendeschluss:

Anzeigenschlusstermin siehe Blatt 1

Senden Sie den zur ISDN-Anzeige gehörenden Proof bitte per Fax an die Nummer (04721) 585229.

Bei Fragen zur ISDN-Übermittlung können Sie uns unter (04721) 585341 und 585125 erreichen.

Wir sind für Sie da: Mo.–Fr. 10.00–19.30 Uhr.

Anforderungsprofil für elektronische Anzeigen, die in unserem Haus bearbeitet werden können:

- **Austausch-Dateiformate:** PDF oder EPS mit eingebundenen Schriften.
In PDF sollten Schriften vektorisiert und Transparenzen flachgerechnet (reduziert) sein.
Die Dateien dürfen nicht separiert sein.
- **Offene Dateiformate** aus DTP-Programmen
(XPress, Indesign, Corel-Draw u.ä.) nur auf Anfrage.
- **Dateien aus den Programmen des Microsoft-Office-Pakets**
(.doc, .docx, .xls, .ppt) müssen unter Umständen vom Verlag neu gesetzt werden.
- **Acrobat-Distiller Joboptions** stehen unter www.cn-online.de/Mediadaten.cfm zur Verfügung.
Benutzen Sie bitte die CJ_CT.joboptions.
- **Konventionelle Druckunterlagen** müssen scannfähig sein.
4-c-Anzeigen in Form von Filmen können nicht verarbeitet werden.
- **Bei randabfallenden Motiven** definieren Sie bitte rundum 3 mm Beschnitt.

Druckbedingungen: Rasterweite: 60 Linien/cm
Lichtpunkt 5%, Tiefenpunkt 95
Tonwertzuwachs 30 % im Mitteltonbereich

Allgemeine Geschäftsbedingungen

Stand Mai 2009

1. Maßgeblich für die Durchführung des Auftrages ist die jeweils gültige Anzeigenpreisliste einschließlich der Geschäftsbedingungen.
2. Für rechtzeitige Lieferung des Anzeigentextes, der erforderlichen Druckunterlagen oder evtl. Textänderungen ist der Auftraggeber verantwortlich.
3. Der Verlag behält sich das Recht vor, Anzeigen oder Beilagenaufträge oder einzelne im Rahmen von Anzeigenabschlüssen disponierte Teilaufträge nach einheitlichen, sachlich gerechtfertigten Grundsätzen des Verlages abzulehnen, wenn deren Inhalt gegen Gesetz oder behördliche Bestimmungen verstößt oder deren Veröffentlichung für den Verlag unzumutbar ist. Dies gilt auch für Aufträge, die bei Geschäftsstellen, Annahmestellen oder Vertretern aufgegeben werden. Die Ablehnung eines Auftrages wird dem Auftraggeber unverzüglich mitgeteilt.
4. Aufträge werden grundsätzlich nach der neuen deutschen Rechtschreibung erstellt, sofern der Auftraggeber nicht ausdrücklich darauf hingewiesen hat, dass der Auftrag nach der alten deutschen Rechtschreibung erfasst werden soll.
5. Bei fernmündlich aufgegebenen Anzeigen, Änderungen oder Abbestellungen und bei unleserlichen Manuskripten übernimmt der Verlag keine Haftung für die Richtigkeit der Ausführung.
6. Der Verlag wendet bei Entgegennahme und Prüfung der Anzeigentexte die geschäftsbliche Sorgfalt an, haftet jedoch nicht, wenn er von den Auftraggebern irreführt oder getäuscht wird. Der Auftraggeber ist verpflichtet, evtl. Schäden zu ersetzen, der dem Verlag durch eine solche Anzeige entsteht. Durch Erteilung eines Anzeigenauftrages verpflichtet sich der Inserent, die Kosten der Veröffentlichung einer Gegendarstellung, die sich auf tatsächliche Behauptungen der veröffentlichten Anzeige bezieht, zu tragen, und zwar nach Maßgabe des jeweils gültigen Anzeigentarifs.
7. Der Auftraggeber trägt allein die Verantwortung für den Inhalt und die rechtliche Zulässigkeit der zur Insertion zur Verfügung gestellten Text- und Bildunterlagen, insbesondere für alle aktuellen Wettbewerbsrechtlichen Bestimmungen. Dem Auftraggeber obliegt es, den Verlag von Ansprüchen Dritter freizustellen, die diesen aus der Ausführung des Auftrages, auch wenn er storniert sein sollte, gegen den Verlag erwachsen. Der Verlag ist nicht verpflichtet, Aufträge und Anzeigen daraufhin zu prüfen, ob durch sie Rechte Dritter beeinträchtigt werden. Erscheinen stornierte Anzeigen, so stehen auch dem Auftraggeber daraus keinerlei Ansprüche gegen den Verlag zu.
8. Beilagenaufträge sind für den Verlag erst nach Vorlage eines Modells der Beilage und deren Billigung bindend. Die etwaige Ablehnung eines Auftrages wird dem Auftraggeber unverzüglich mitgeteilt. Beilagen, die durch Format oder Aufmachung beim Leser den Eindruck eines Bestandteiles der Zeitung erwecken, werden abgelehnt. Beilagen, die für zwei oder mehr Firmen werben, werden wie zwei und mehr Beilagen berechnet. Der Verlag ist nicht verpflichtet, die Anzahl der zur Verfügung gestellten Beilagen zu überprüfen. Sollte eine geringere als die vereinbarte Anzahl geliefert werden, so trifft die Haftung dafür den Auftraggeber.
9. Anzeigenaufträge sind längstens innerhalb eines Jahres nach Vertragsabschluss abzuwickeln. Die in der Anzeigenpreisliste verzeichneten Nachlässe werden nur für die innerhalb eines Jahres im gleichen Verlagsorgan erscheinenden Anzeigen ein und desselben Inserenten gewährt. Die Frist beginnt mit dem Erscheinen der ersten Anzeigen, wenn nichts anderes vereinbart wurde.
10. Hat der Auftraggeber von vornherein einen Abschluss mit dem Verlag getätigt, der zu einem Nachlass berechtigt, so erhält er rückwirkend bei Überschreitung der ursprünglichen Abschlussmenge den höheren Nachlass dafür gemäß Preisliste.
11. Bei der Errechnung des Abnahmefanges werden Textteilanzeigen in der Weise berücksichtigt, dass entsprechend dem Mehrpreis dieser Anzeigenart gegenüber Anzeigen im Anzeigenteil mehr Millimeter angerechnet werden.
12. Der Verlag gewährleistet die für den belegten Titel übliche Druckqualität im Rahmen der durch die Druckunterlagen gegebenen Möglichkeiten. Ungeeignete oder beschädigte Druckunterlagen werden dem Auftraggeber zurückgeschickt. – Sind etwaige Mängel bei den Druckunterlagen nicht sofort erkennbar, sondern werden diese erst beim Druckvorgang deutlich, so hat der Auftraggeber bei ungenügendem Abdruck keine Ansprüche.
13. Wird ein Anzeigenabschluss aus Umständen, die der Verlag nicht zu vertreten hat, nicht erfüllt, so muss der Auftraggeber, unbeschadet etwaiger weiterer Rechtspflichten, dem Verlag den Unterschied zwischen dem auf Grund des Abschlusses bereits gewährten und dem der tatsächlichen Abnahme entsprechenden Rabatt zurückzahlen.
14. Aufträge für Anzeigen und Fremdbeilagen, die erklärtermaßen ausschließlich in bestimmten Nummern, bestimmten Ausgaben oder an bestimmten Plätzen der Druckschrift veröffentlicht werden sollen, müssen so rechtzeitig beim Verlag eingehen, dass dem Auftraggeber noch vor Anzeigenschluss mitgeteilt werden kann, wenn der Auftrag auf diese Weise nicht auszuführen ist. Rubrizierte Anzeigen werden in der jeweiligen Rubrik abgedruckt, ohne dass dies der ausdrücklichen Vereinbarung bedarf.
15. Anzeigen im Textteil sind Anzeigen, die mit mindestens drei Seiten an den Text und nicht an andere Anzeigen angrenzen. Anzeigen im Textteil sowie alle textanschließenden Anzeigen in Höhe oder Breite des Satzspiegels, ebenso ganzzellige textseitenähnliche Anzeigen, die nicht eindeutig als Anzeige erkennbar sind, erhalten den Zusatz „Anzeige“.
16. Der Auftraggeber hat bei ganz oder teilweise unleserlichem, unrichtigem oder unvollständigem Abdruck der Anzeige Anspruch auf eine Zahlungsminderung oder eine Ersatzanzeige, jedoch nur insoweit, wie der Zweck der Anzeige dadurch beeinträchtigt wurde. Lässt der Verlag eine ihm hierfür gestellte angemessene Frist verstreichen oder ist die Ersatzanzeige erneut nicht einwandfrei, so hat der Auftraggeber ein Recht auf Zahlungsminderung oder Rückgängigmachung des Auftrages. Schadenersatzansprüche aus positiver Forderungsverletzung, Verschulden bei Vertragsabschluss und unerlaubter Handlung sind – auch bei telefonischer Auftragserteilung – ausgeschlossen; Schadenersatzansprüche aus Unmöglichkeit der Leistung und Verzug sind beschränkt auf Ersatz des für die betreffende Anzeige oder Beilage zu zahlenden Entgelts. Dies gilt nicht für Vorsatz und grobe Fahrlässigkeit des Verlegers, seines gesetzlichen Vertreters und seines Erfüllungsgehilfen. Eine Haftung des Verlages für Schäden wegen des Fehlens zugesicherter Eigenschaften bleibt unberührt. Im kaufmännischen Geschäftsverkehr haftet der Verlag darüber hinaus auch nicht für grobe Fahrlässigkeit von Erfüllungsgehilfen; in den übrigen Fällen ist gegenüber Kaufleuten die Haftung für grobe Fahrlässigkeit dem Umfang nach auf den voraussehbaren Schaden bis zur Höhe des betreffenden Anzeigenentgelts beschränkt. Reklamationen müssen – außer bei nicht offensichtlichen Mängeln – innerhalb von vier Wochen nach Eingang von Rechnung und Beleg geltend gemacht werden.
17. Die Pflicht zur Aufbewahrung von Reprovorlagen und Datenträgern endet einen Monat nach Erscheinen der letzten Anzeige, sofern nicht ausdrücklich eine andere Vereinbarung getroffen worden ist.
18. Die inhaltliche Aussage in Wahlanzeigen darf nicht aus aggressiv-polemischen Aussagen bestehen. Gewaltaufrufe, Diskriminierung Andersdenkender werden vom Verlag abgelehnt. Für den Fall einer zu erwartenden, geforderten Gegendarstellung einer anderen Partei behält sich der Verlag hierfür eine Freistellungserklärung vor.
19. Sind bei der Erteilung des Anzeigenauftrages keine besonderen Größenvorschriften genannt, so wird der Preisberechnung die tatsächliche Abdruckhöhe zugrunde gelegt. Der Verlag ist unter wichtigen Umständen berechtigt, bei Neukunden oder während der Laufzeit eines Anzeigenabschlusses das Erscheinen weiterer Anzeigen ohne Rücksicht auf ein ursprünglich vereinbartes Zahlungsziel von der Vorauszahlung des Betrages und von dem Ausgleich offenstehender Rechnungsbeträge abhängig zu machen, ohne dass hieraus dem Auftraggeber irgendwelche Ansprüche gegen den Verlag erwachsen.
20. Bei Zahlungsverzug oder Stundung werden die Verzugszinsen in banküblicher Höhe sowie die Einziehungskosten berechnet; der Verlag kann die Ausführung des Auftrages bis zur Bezahlung zurückstellen. Bei Einziehung der Anzeigenbeträge durch gerichtliche Mittel, im Konkursfall oder bei Zwangsvergleich kommen die gewährten Rabatte in Wegfall.
21. Kosten für erhebliche Änderungen ursprünglich vereinbarter Ausführungen und für Lieferung bestellter Druckvorlagen und Zeichnungen hat der Auftraggeber zu bezahlen.
22. Bei Änderung der Anzeigenpreise treten die neuen Bedingungen auch bei laufenden Aufträgen sofort in Kraft, sofern nicht ausdrücklich eine andere Vereinbarung getroffen ist.
23. Besondere Preisfestsetzungen für Kollektive und Sonderveröffentlichungen bleiben vorbehalten.
24. Der Verlag liefert auf Wunsch kostenlos einen Anzeigenbeleg. Kann der Originalausschnitt nicht mehr beschafft werden, so wird stattdessen eine rechtsverbindliche Aufnahmebescheinigung gestellt.
25. Werbemittel und Werbeagenturen sind verpflichtet, sich in ihren Angeboten, Verträgen und Abrechnungen mit dem Werbungstreibenden an die Preisliste des Verlages zu halten. Die vom Verlag gewährte Mitteilungsvergütung (Ortsgeschäft ausgenommen) darf an die Auftraggeber weder ganz noch teilweise weitergegeben werden.
26. Bei Kennzifferanzeigen stellt der Verlag seine Einrichtung für die Entgegennahme, Verwahrung und möglichst beschleunigte Aushändigung eingehender Angebote zur Verfügung. Eine Gewähr für die Verwahrung und rechtzeitige Weitergabe der Angebotsschreiben wird nicht übernommen. Ansprüche auf Wandlung, Minderung oder Schadenersatz wegen Verlustes oder Verzögerung in der Aushändigung derartiger Durchgangsschreiben sind ausgeschlossen. Eingeschriebene oder telegrafisch eingehende Offerten werden nur auf einfachem Postweg weitergeleitet.
27. Alle abholpflichtigen Offerten werden sechs Wochen lang aufbewahrt, nicht abgeholte Offerten werden dann vernichtet.
28. Dem Verlag kann einzelvertraglich als Empfangsbevollmächtigter des Auftraggebers das Recht eingeräumt werden, die eingehenden Angebote anstelle und im erklärten Interesse des Auftraggebers zu öffnen. Der Verlag kann darüber hinaus mit dem Auftraggeber die Möglichkeiten der Selbstabholung oder der gebührenpflichtigen Zusage vereinbaren.
29. Die gemäß Preisliste erhobene Kennziffergebühr ist eine Kostenpauschale, die auch dann zu entrichten ist, wenn keine Offerten eingegangen sind.
30. Im Falle höherer Gewalt, bei Störung des Arbeitsfriedens und bei Maschinenbruch erlischt für den Verlag jede Verpflichtung auf Erfüllung von Aufträgen und Leistungen von Schadenersatz, insbesondere wird auch kein Schadenersatz für nicht veröffentlichte oder nicht rechtzeitig veröffentlichte Anzeigen geleistet.
31. Aufträge ortsansässiger Inserenten zum ermäßigten Grundpreis werden nicht von Werbemittlern angenommen.
32. Ein Auflagerückgang ist nur dann von Einfluss auf das Vertragsverhältnis, wenn die zum Zeitpunkt des Anzeigenabschlusses maßgebliche Auflage um mehr als 20 Prozent zurückgegangen ist. Preisminderungsansprüche sind jedoch ausgeschlossen, wenn der Verlag dem Auftraggeber von dem Absinken der Auflage so rechtzeitig Kenntnis gegeben hat, dass dieser vor Erscheinen der Anzeige vom Vertrag zurücktreten konnte. Schadenersatzansprüche sind in jedem Falle ausgeschlossen.
33. Erfüllungsort ist Cuxhaven. Im Geschäftsverkehr mit Kaufleuten, juristischen Personen des öffentlichen Rechts oder bei öffentlich-rechtlichen Sondervermögen ist bei Klagen Gerichtsstand der Sitz des Verlages. Soweit Ansprüche des Verlages nicht im Mahnverfahren geltend gemacht werden, bestimmt sich der Gerichtsstand bei Nicht-Kaufleuten nach deren Wohnsitz. Ist der Wohnsitz oder gewöhnliche Aufenthalt des Auftraggebers, auch bei Nicht-Kaufleuten, im Zeitpunkt der Klageerhebung unbekannt oder hat der Auftraggeber nach Vertragsschluss seinen Wohnsitz oder gewöhnlichen Aufenthalt aus dem Geltungsbereich des Gesetzes verlegt, ist als Gerichtsstand der Sitz des Verlages vereinbart.
34. Der Verlag behält sich das Recht vor, für Anzeigen in Sonderbeilagen, Sonderthemenseiten und für Public-Relations-Anzeigen Sonderpreise festzusetzen.
35. Der Auftraggeber trägt allein die Verantwortung für den Inhalt und die rechtliche Zulässigkeit der für die Insertion zur Verfügung gestellten Text- und Bildunterlagen. Dem Auftraggeber obliegt es, den Verlag von Ansprüchen Dritter freizustellen, die diesem aus der Ausführung des Auftrages, auch wenn er storniert sein sollte, gegen den Verlag erwachsen. Der Verlag ist nicht verpflichtet, Aufträge und Anzeigen daraufhin zu prüfen, ob sie durch Rechte Dritter beeinträchtigt werden. Erscheinen stornierte Anzeigen, so stehen auch dem Auftraggeber daraus keinerlei Ansprüche gegen den Verlag zu. Durch Erteilung eines Anzeigenauftrages verpflichtet sich der Inserent, die Kosten der Veröffentlichung einer Gegendarstellung, die sich auf tatsächliche Behauptungen der veröffentlichten Anzeigen bezieht, zu tragen, und zwar nach Maßgabe des jeweils gültigen Anzeigentarifs.
 - a. Anzeigen, die per Datenträger oder ISDN übermittelt werden, erscheinen in der übersandten Form und Inhalt. Für Fehler, die sich in den Stammdaten befinden, übernimmt der Verlag keine Haftung.
 - b. Vom Verlag gestaltete Anzeigen können gegen entsprechende Berechnung in Form von PDF-Dateien zur weiteren Verwendung zur Verfügung gestellt werden. Grafisch aufwendig gestaltete Anzeigen werden entsprechend der Leistung des Verlages berechnet. Die Herausgabe erfolgt erst nach Erscheinen in den verlagseigenen Objekten.
 - c. Bei kurzfristiger Stornierung werden 25% des Anzeigenpreises für Satzkosten berechnet. Bei gewerblichen Fließsätsen, Bekanntmachungen usw. gilt die oberste Trennungslinie als Bestandteil der Anzeige und wird mit berechnet.