



# Media-Daten

# Cuxtipps

Preisliste Nr. 12 vom 1. 1. 2010, Blatt 1

## Die Nr. 1 für den Veranstaltungsbereich:

- größte Auflage
- größte Reichweite
- größte Leserschaft
- die meisten Anzeigen

## Auflage:

Rund 480.000 Exemplare in der Saison.  
Pro Ausgabe rund 43.500 Exemplare

Die Cuxtipps erscheinen saisonbegleitend 10 x von März bis Dez. und richten sich als der umfassendste Veranstaltungskalender für Cuxhaven sowohl an die vielen hundertausende Kurgäste wie auch an die Bevölkerung in Cuxhaven und umzu. Die Ausgaben werden in Zusammenarbeit mit der Nordseeheilbad Cuxhaven GmbH erstellt und enthalten alle wesentlichen Veranstaltungen, Termine, Empfehlungen und Events. Damit sind die Cuxtipps der offizielle Veranstaltungskalender der Stadt Cuxhaven.

Im Veranstaltungsbereich der Werbeträger Nr. 1.

## Verbreitung:

Durch die Nordseeheilbad Cuxhaven GmbH, Verkehrsvereine, städtische Einrichtungen, Inserenten wie Hotels, Gaststätten, Einzelhandel, Dienstleister etc. sowie die Cuxhavener Nachrichten und andere.

## Ansprechpartner:

**Lothar Arndt.** Tel. (04721) 585 302 • Fax (04721) 585 230  
E-Mail: larndt@cuxonline.de

**Verlag:** Cuxhaven-Niederelbe Verlagsgesellschaft mbH & Co. KG  
Kaemmererplatz 2, 27472 Cuxhaven,  
Tel. (0 47 21) 58 50, Fax (0 47 21) 58 52 30,  
Internet: www.cn-online.de

**Format:** 210 mm Breite, 198 mm Höhe,  
**Satzspiegel** 190 mm Breite, 178 mm Höhe  
**Spaltenzahl:** 3 á 61 mm, 1 sp – 61mm, 2sp – 126 mm, 3sp – 190 mm

Preise:	Format mm (h x b)	Ortspreise		Grundpreise*	
		s/w	Farbe	s/w	Farbe
<b>1/1 S.,</b>	178 x 190	€ 921,00	€ 1.023,43	€ 1.083,53	€ 1.204,03
<b>2/3 S.,</b>	178 x 126	€ 614,05	€ 682,23	€ 722,41	€ 802,62
<b>1/2 S.,</b>	88 x 190	€ 515,65	€ 573,21	€ 606,65	€ 674,36
<b>1/3 S.,</b>	178 x 61 + 88 x 126	€ 306,94	€ 341,20	€ 361,11	€ 401,41
<b>1/4 S.,</b>	43 x 190	€ 276,23	€ 309,95	€ 324,98	€ 364,65
<b>1/6 S.,</b>	88 x 61 + 43 x 126	€ 171,89	€ 190,86	€ 202,22	€ 224,54
<b>1/12 S.,</b>	43 x 61	€ 92,05	€ 102,26	€ 108,29	€ 120,31

**Sonderplatzierungen** Nur Belegung aller 10 Ausgaben möglich.  
Nettopreise. Keine weiteren Nachlässe möglich.

	Ortspreise	Grundpreise
<b>Titelseite, 4-farbig</b> (3sp Querformat, 43mm h x 190 mm b)	€ 388,49	€ 457,05
<b>2. + 3. Umschlagseite, 4-farbig</b> (1/1 Seite, 178 mm h x 190 mm b) (1/2 Seite, 88 mm h x 190 mm b)	€ 1.000,72 € 500,36	€ 1.177,32 € 588,66
<b>4. Umschlagseite, 4-farbig</b> (1/1 Seite, 178 mm h x 190 mm b) (1/2 Seite, 88 mm h x 190 mm b)	€ 1.010,54 € 505,27	€ 1.188,88 € 594,44

## Heftmitte, bei den Karten (nur für Hotels und Gastronomiebetriebe)

Preise:	Format mm (h x b)	Ortspreise		Grundpreise*	
		s/w	Farbe	s/w	Farbe
	43 x 90	€ 95,73	€ 106,62	€ 112,62	€ 125,44
	90 x 90	€ 178,94	€ 198,75	€ 210,52	€ 233,82
	135 x 90	€ 287,69	€ 319,87	€ 338,46	€ 376,32
	183 x 90	€ 319,87	€ 355,42	€ 376,32	€ 418,14

**Nachlässe: Bei Belegung von mindestens**

- 3 Ausgaben: 5 %
- 5 Ausgaben: 10 %
- 7 Ausgaben: 15 %
- 10 Ausgaben: 20 %

\* Die Grundpreise werden bei Abrechnung über eine Werbeagentur angewendet. Alle Preise zzgl. MwSt.



# Media-Daten

## Cuxtipps

Preisliste Nr. 12 vom 1. 1. 2010, Blatt 2

### Anzeigen-Formate:

**Format**  
210 mm Breite, 198 mm Höhe  
**Satzspiegel**  
190 mm Breite, 178 mm Höhe  
**Spaltenbreite** 3 Spalten á 61 mm

Die Grundpreise werden bei Abrechnung über eine Werbeagentur angewendet.  
Alle Preise zzgl. MwSt., Nachlässe siehe Blatt 1.

**Für Anzeigen in Einzelausgaben entsprechende Preise anfordern.**

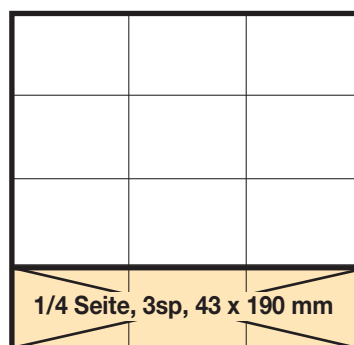
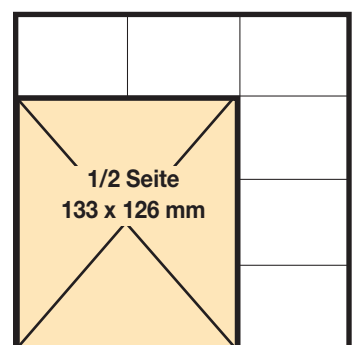
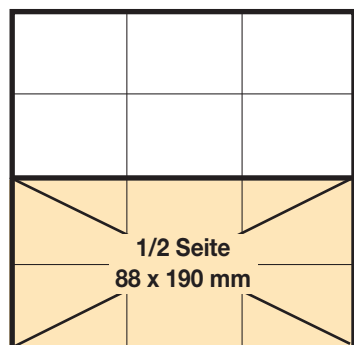
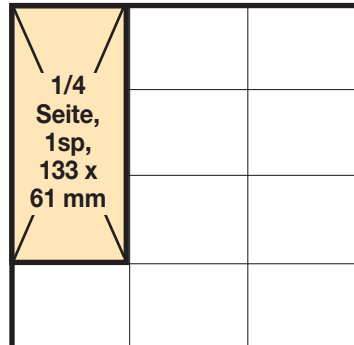
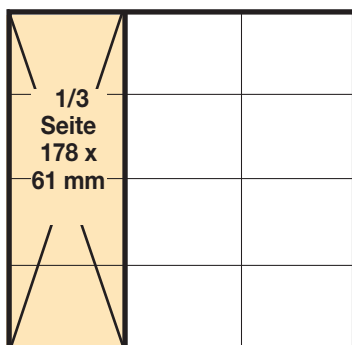
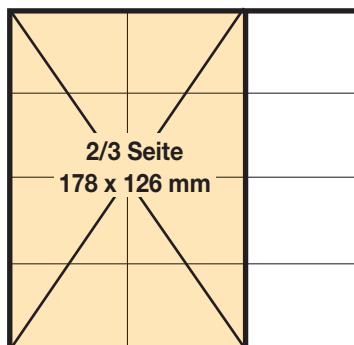
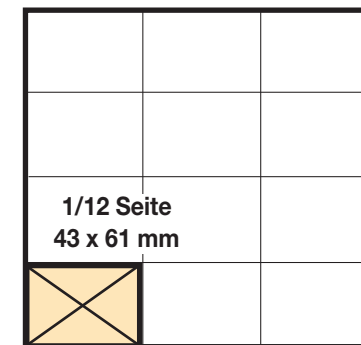
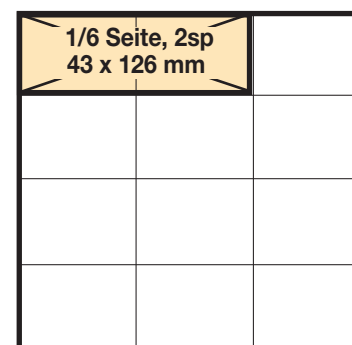
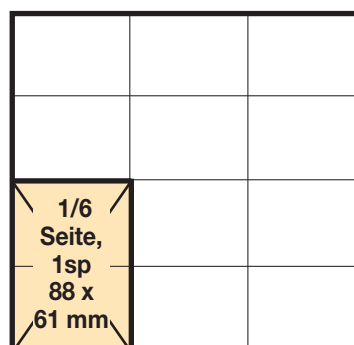
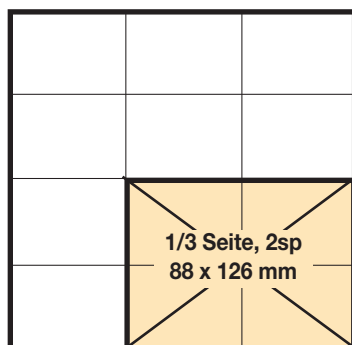
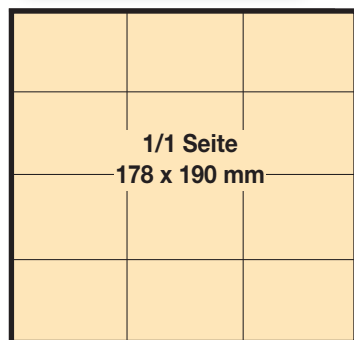

### Terminplan 2010

Ausgabe Nr.	Erscheinungs-termin	Anzeigen-schluss	Programm von ... bis
1	Di. 16.03.10	Fr. 26.02.10	Sa. 20.03.–Fr. 23.04.10
2	Di. 20.04.10	Fr. 26.03.10	Sa. 24.04.–Fr. 28.05.10
3	Mi. 26.05.10	Fr. 30.04.10	Sa. 29.05.–Fr. 25.06.10
4	Di. 22.06.10	Fr. 28.05.10	Sa. 26.06.–Fr. 16.07.10
5	Di. 13.07.10	Fr. 18.06.10	Sa. 17.07.–Fr. 06.08.10
6	Di. 03.08.10	Fr. 09.07.10	Sa. 07.08.–Fr. 27.08.10
7	Di. 24.08.10	Fr. 30.07.10	Sa. 28.08.–Fr. 24.09.10
8	Di. 21.09.10	Fr. 27.08.10	Sa. 25.09.–Fr. 22.10.10
9	Di. 19.10.10	Fr. 24.09.10	Sa. 23.10.–Fr. 03.12.10
10	Di. 30.11.10	Fr. 05.11.10	Sa. 04.12.10–Fr. 07.01.11

